

MINI-GRAAFMACHINE **SWE 17F**

Motorvermogen: **13,4 kW**

Machinegewicht: **1640 – 1780 kg**



TECHNISCHE GEGEVENS

| | | | |
|---------------------------|---|--|-------------------|
| TYPE CABINE | | Cabine/kap | |
| INHOUD GRAAFBAK | | 0,03-0,1 m ³ | |
| BREEDTE BAK, STANDAARD | | 370 mm | |
| GEWICHT MACHINE | | 1640-1780 kg | |
| AFMETINGEN | Afmetingen (L x B x H) | 3 840 × 990 × 2 360 mm | |
| | A Totale lengte | 3 840 mm | |
| | B Totale hoogte | 2 360 mm | |
| | C Totale breedte | 990 mm | |
| | D Bodemvrijheid conragewicht | 460 mm | |
| | E Minimale bodemvrijheid | 160 mm | |
| | F Zwenkradius | 1 110 mm | |
| | G Rups lengte op de grond | 1 210 mm | |
| | H Lengte rups | 1 555 mm | |
| | I Spoorbreedte | 760/1 130 mm | |
| | J Breedte onderstel | 990/1 360 mm | |
| | K Breedte rupsplaten | 230 mm | |
| | L Cabine hoogte | 2 360 mm | |
| | M Hoogte motorkap | 1 310 mm | |
| | N Breedte van draaiplateau | 990 mm | |
| | MOTOR | Lengte giek | 1 800 mm |
| | | Lengte arm | 950 mm |
| Merk | | YANMAR | |
| Model | | 3TNV80-SSU | |
| Type | | 3-cylinder vloeistofgekoelde lijnmotor, mechanische pomp | |
| Emissieklasse | | EU Stage V | |
| Cilinderinhoud | | 1,267 L | |
| Max vermogen | | 13,4 kW bij 2200 min ⁻¹ | |
| Max koppel | | 67,4 Nm bij 1600 min ⁻¹ | |
| RUPSEN | | Type | Rubberen rupsband |
| | Breedte rupsen | 230 mm | |
| ONDERSTEL | Lengte rups | 1 555 mm | |
| | Rijsnelheid (hoog/laag) | 4,5/2,5 km/u | |
| | Hellinghoek | 30 graden | |
| ZWENKSNELHEID | | 10 min ⁻¹ | |
| BODEMDRUK | | 30 kpa | |
| HYDRAULISCHE POMPEN | Type hydraulische pomp | variabele plunjerpomp | |
| | Max. slagvolume hydraulische pomp | 67,2 l/min | |
| | Hydraulische druk van hydraulische pomp | 245 bar | |
| | Stuurpomp | / | |
| | Hydraulische druk van stuurpomp | 32 bar | |
| ZWENKMOTOR | | Plunjermotor | |
| RIJMOTOR | | Plunjermotor | |
| INHOUD BRANDSTOFTANK | | 21 L | |
| INHOUD HYDRAULIEKOLIETANK | | 26 L | |

AFMETINGEN

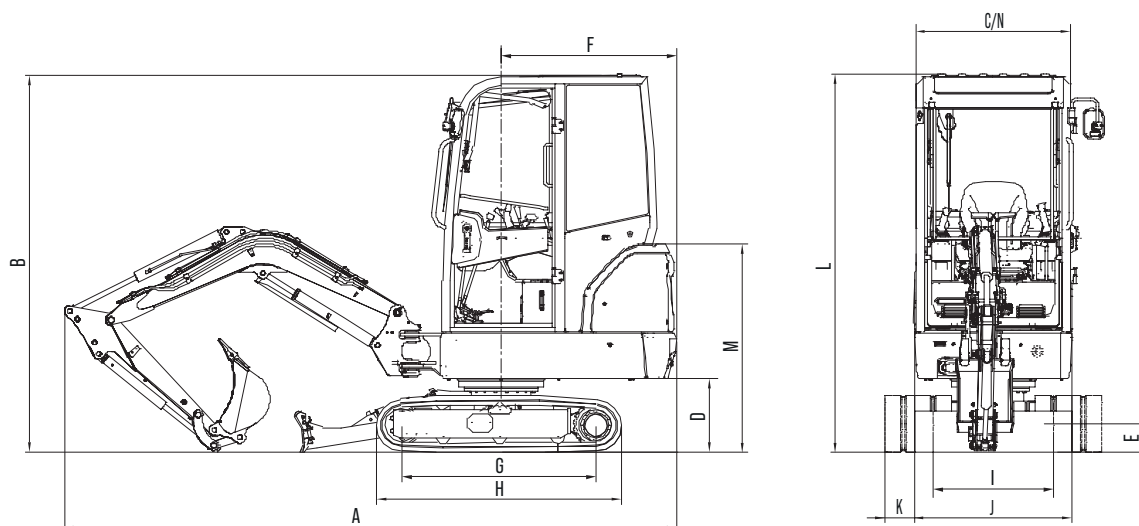

WERKBEREIK

| | | | |
|---------------------------------|---|--------------------------------|----------|
| WERKBEREIK EN UITBREEKKRACHT | a | Max. snijhoogte | 3 533 mm |
| | b | Max. laadhoogte | 2 440 mm |
| | c | Max. graafdiepte | 2 057 mm |
| | d | Max. graafdiepte (2,4 m) | 1 395 mm |
| | e | Max. graafdiepte verticaal | 1 757 mm |
| | f | Max. graafbereik | 3 883 mm |
| | g | Max. bereik op grondniveau | 3 762 mm |
| | h | Zwenk radius voor | 1 580 mm |
| | i | Max. hefhoogte dozerblad | 240 mm |
| | j | Max. snijdiepte dozerblad | 240 mm |
| | | Max. graafkracht (bak) | 21 kN |
| | | Max. graafkracht (arm) | 12 kN |
| | | Giekverstelhoek (links/rechts) | 65/47° |

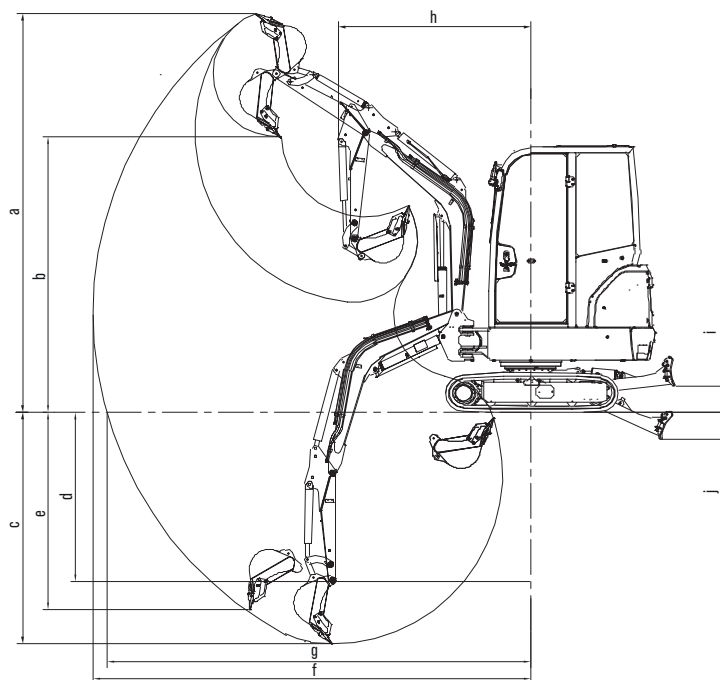

HEFVERMOGEN

| Hefpunt Hefhoogte (m) | Hefpuntstraal (MAX) | | Hefpuntstraal (3.0 m) | | Hefpuntstraal (2.5 m) | | Hefpuntstraal (2.0 m) | |
|--------------------------|---------------------|-------------------|-----------------------|-------------------|-----------------------|-------------------|-----------------------|-------------------|
| | Over voorzijde (kg) | Over zijkant (kg) | Over voorzijde (kg) | Over zijkant (kg) | Over voorzijde (kg) | Over zijkant (kg) | Over voorzijde (kg) | Over zijkant (kg) |
| 2,5 | 381,6* | 381,6* | / | / | 186,4* | 195,2 | / | / |
| 2,0 | 390,5* | 381,6* | 390,5* | 390,5* | 363,8* | 363,8* | / | / |
| 1,0 | 408,2* | 290,7* | 452,6* | 351,9* | 541,3* | 436,1 | 709,9* | 573,8 |
| 0 | 488,1* | 290,7* | 488,1* | / | 594,6* | 405,5 | / | 550,8 |
| -1,0 | 496,9* | 382,5* | / | / | / | / | / | 474,3 |

Opmerkingen:

- Lading met * wordt beperkt door hydraulische capaciteit op basis van ISO 10567. Nominale ladingen maximaal 87% van hydraulische capaciteit
- Lading met * wordt beperkt door kantellast op basis van ISO 10567. Nominale ladingen maximaal 75% van kantellast
- De bak, haak, strop[en andere accessoires voor heffen zijn niet in deze tabel opgenomen.

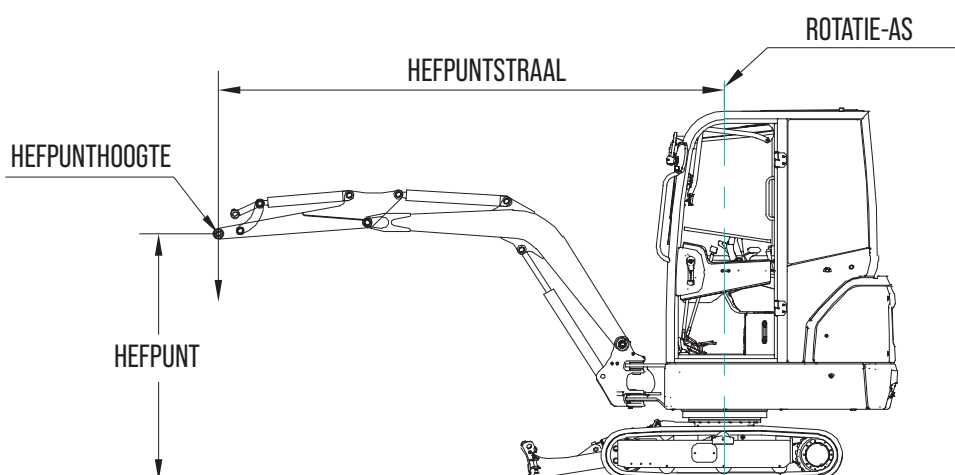

Sunward heeft in elk van deze landen een of meer  dealers.

Kijk op onze website voor onze actuele dealerlijst.



SUNWARD EUROPE HEAVY INDUSTRY N.V

✉ Havenlaan 1
B-3980 TESSENDERLO
België

☎ +32 (0) 11 43 46 66
▶ info.eu@sunward.cc
🌐 www.sunward.eu

CONTACT VOOR DEALERS